



Røreværk

- Fuldt integreret røreværk uden samlinger i madområdet
- Solidt, letvægts røreværktøj opbygget af rustfrit stål
- 5-140 omdr/min.
- Let aftagelige skraber i fødevaregodkendt og varmebestandigt kunststof
- Skraber holder formen og skraber i hele det opvarmede område

Ekstraudstyr

- Si-plade
- Hældeplade
- Rengøringsværktøj
- Målepind
- Nedstøbningsfixtur
- Redskabsvogn

Generelle kendetegn

- Nettoindhold: 60, 80, 100, 150, 200 og 300 liter
- Alle størrelser kan frit sammenbygges med CtMK og CtK
- Armatur søjlen er placeret i højre side
- Indergryde i syrefast stål
- Fuldsvejet, isoleret grydekrop med litermarkering i gryden
- Søjler opbygget i rustfrit stål
- Opvarmning: Elektrisk
- Arbejdstryk: 1,0 bar
- Max. damptemperatur: 120° C
- Indstilleligt, stående betjeningspanel med tæthedsklasse IPX6
- Bundplade med tætninger inden for grydens yderkappe
- Integreret forsyningsadskiller
- Manometer
- Kiphøjde: Min. 400 mm fra gulv til underkant af udløbstud
- Uopvarmet zone i grydens top og øvre kant for mindre energitab og bedre arbejdsmiljø
- Hængslet, rustfrit stållåg låg
- Spærre mod kip med lukket låg
- Elektrisk kip med justerbar TiltBack
- Fejlkoder for brugerfejl og apparatfejl
- Maksimal temperatur på ydersiden af grydekroppen efter 3 timers kogning: <40°C
- Arbejdshøjde: 900 mm
- Automatisk påfyldning af vand i dampgeneratoren
- Langsom acceleration for øget sikkerhed
- Hurtigt stop af røreværket, når låget åbnes
- Røreværket er beskyttet mod overbelastning
- Støjniveau i drift: Under 55 dB

CtMK

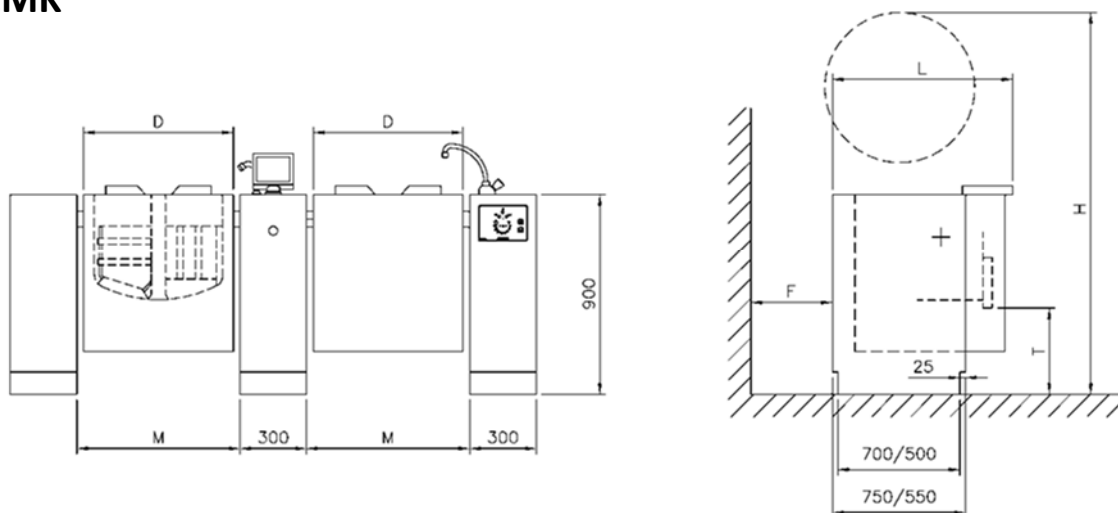

Type	C [mm]	D [mm]	H [mm]	K [mm]	L [mm] 550/750 søjle	M [mm]	T [mm]	Netto-/ brutto volumen [l]
CtMK 60	138	595	1784	273	708/908	655	443	60/70
CtMK 80	153	625	1822	288	723/923	685	428	80/91
CtMK 100	178	675	1849	313	748/948	735	403	100/113
CtMK 150	180	792	1950	325	812/950	852	400	150/169
CtMK 200	180	842	1982	325	862/950	902	400	200/222
CtMK 300	180	1040	2194	325	1060/1060	1100	400	300/334

El-tilslutning: 3x400+N+PE

	Effekt	Strømfor- brug [Amp]	Opkogningstid 10-90 C° [min]	Vægt netto inkl. støtte- søjle [kg]
CtMK 60	15,75	22/22/32	Ca. 23	227
CtMK 80	15,75	22/22/32	Ca. 30	243
CtMK 100	20,75	29/29/39	Ca. 28	258
CtMK 150	31,5	49/49/49	Ca. 28	374
CtMK 200	31,5	49/49/49	Ca. 38	406
CtMK 300	47,2	74/74/74	Ca. 38	583